



SPEISEKAMMER 21

B
O
X
E
N
-
S
T
O
P
P

ein kleiner Zwischenstopp

KONZEPTBESCHREIBUNG:

MEHR ALS NUR EINE SPEISEKAMMER

Das folgende Projekt richtet sich an jene Nutzer, welche einen Verkaufsraum benötigen. Es geht darum, den Verkauf von Produkten so einfach wie möglich zu gestalten.

Die Ausstattung des einfachen Konzepts kann mittels Kisten individuell platziert werden um den unterschiedlichen Anforderungen der Produktpräsentation des Verkäufers gerecht zu werden.

Für die Verkaufsform sind außer Kisten keine zusätzlichen Regale oder Behältnisse nötig.

Obst- und Gemüseboxen aller Art können direkt von der Erntestelle o.Ä., mithilfe der Metallvorrichtungen in den Komplex gehängt werden.

Es besteht zusätzlich noch die Möglichkeit Kisten im Außenbereich auf die gleiche Art und Weise anzubringen.



KISTENSYSTEM:

FINDE DEIN EIGENES SYSTEM



Das Einhängesystem ist für alle, die nicht lange grübeln wollen, wie genau sie etwas einrichten wollen, genau das Richtige und perfekt, wenn's schnell gehen muss.

Durch das einfache Einhängesystem muss man nicht lange überlegen wie man die Ware anbringt, kann aber trotzdem Höhe und Lage frei wählen.

Die „Kistenhalterungen“ werden mittels Eisenrohre in die Wandhalterung gehängt.
Es gibt 2 verschiedene Halterungen für die Kisten um diese abstellen/einhängen zu können.

Außerdem lässt sich der Raum durch zwei seitliche Fenster diagonal lüften.

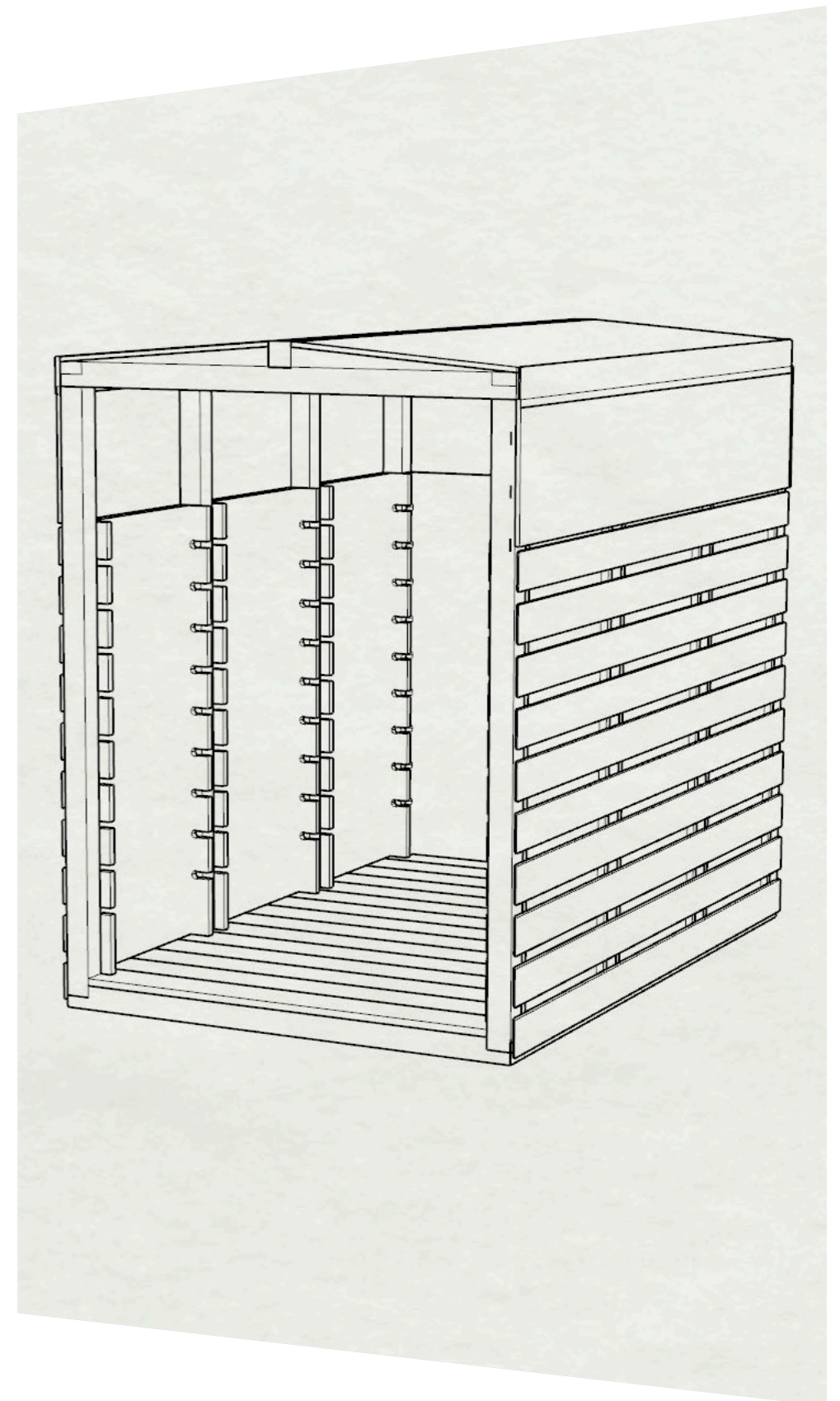

ENTWURF:

FOLGE UNSEREN GEDANKEN

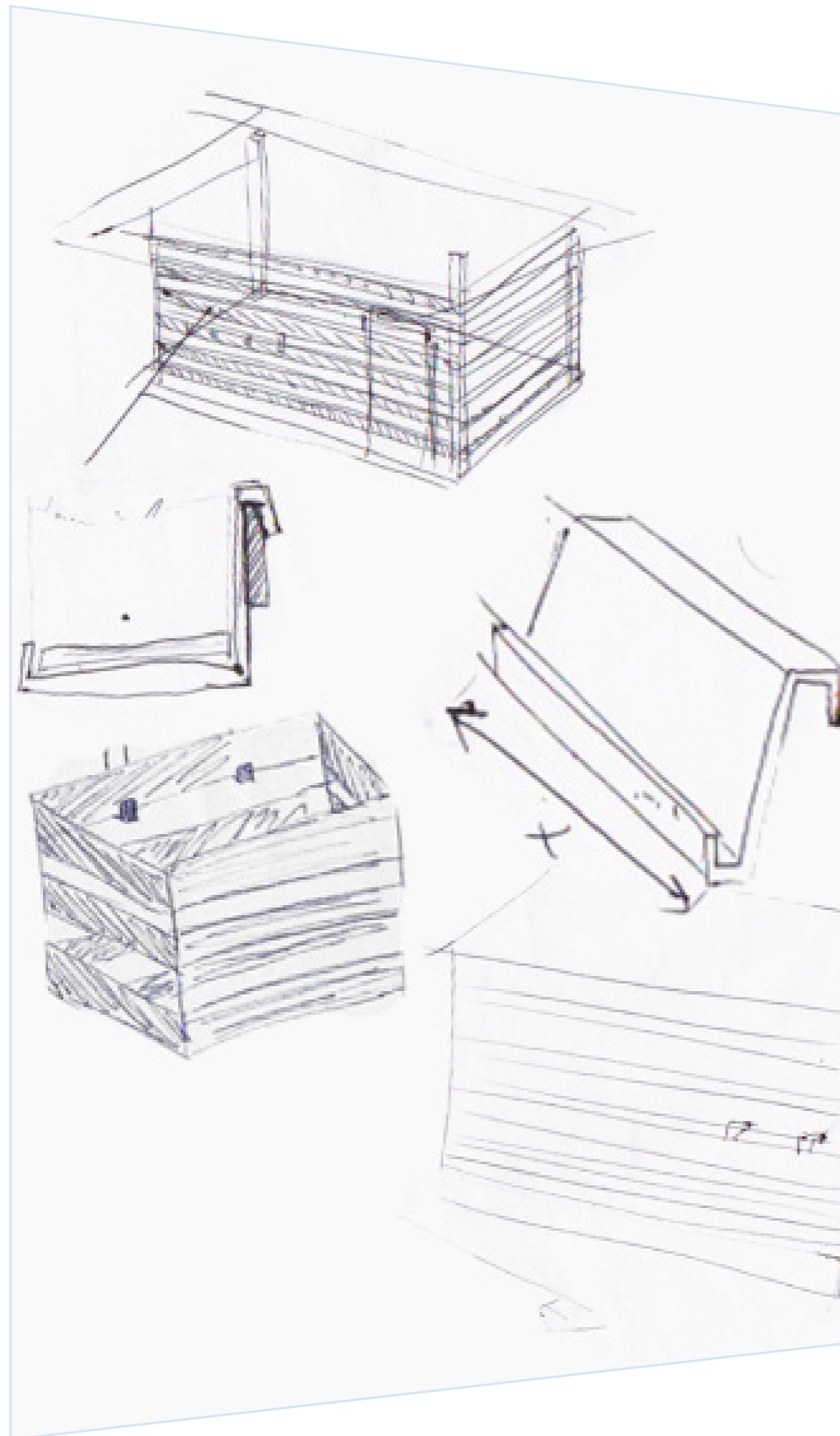

INDIVIDUELL
ANPASSBAR

SIMPLE

FÜR JEDERMANN

SCHNELL

Abwechslungsreich

BOXENARTIG

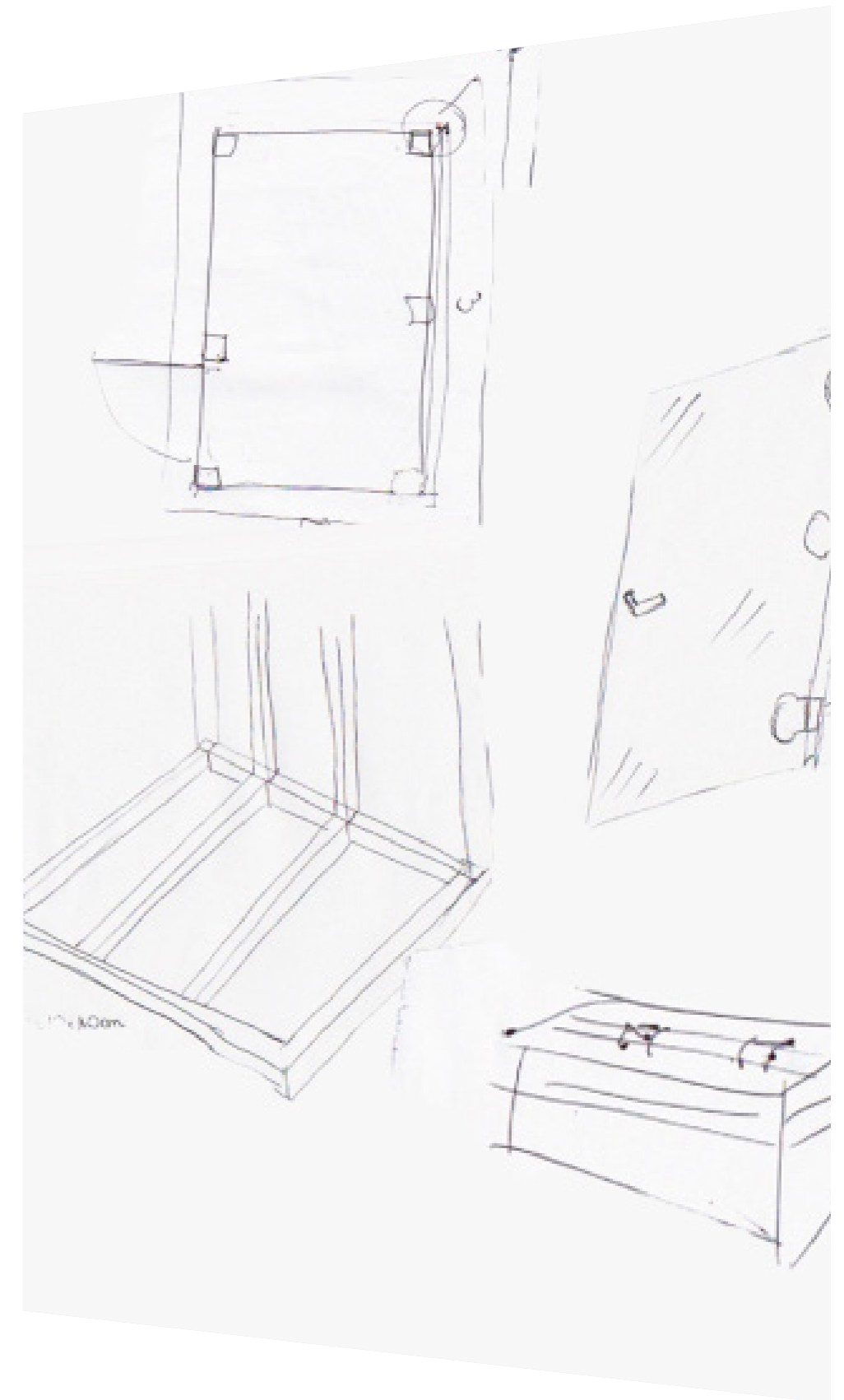

GRUNDRIS SMAßE:

ABGESTIMMTE DIMENSIONEN

Maße in Zentimeter

1. Abbildung:
Grundriss des Verkaufsraum;
Türmaß

2. Abbildung
Raumhöhe des Innenraumes;
Höhe des Gebäudes inklusive Dach

Abb. 1

Abb. 2

MAßE-DETAILZEICHNUNGEN:

ABGESTIMMTE DIMENSIONEN



Abb. 1

Abb. 2

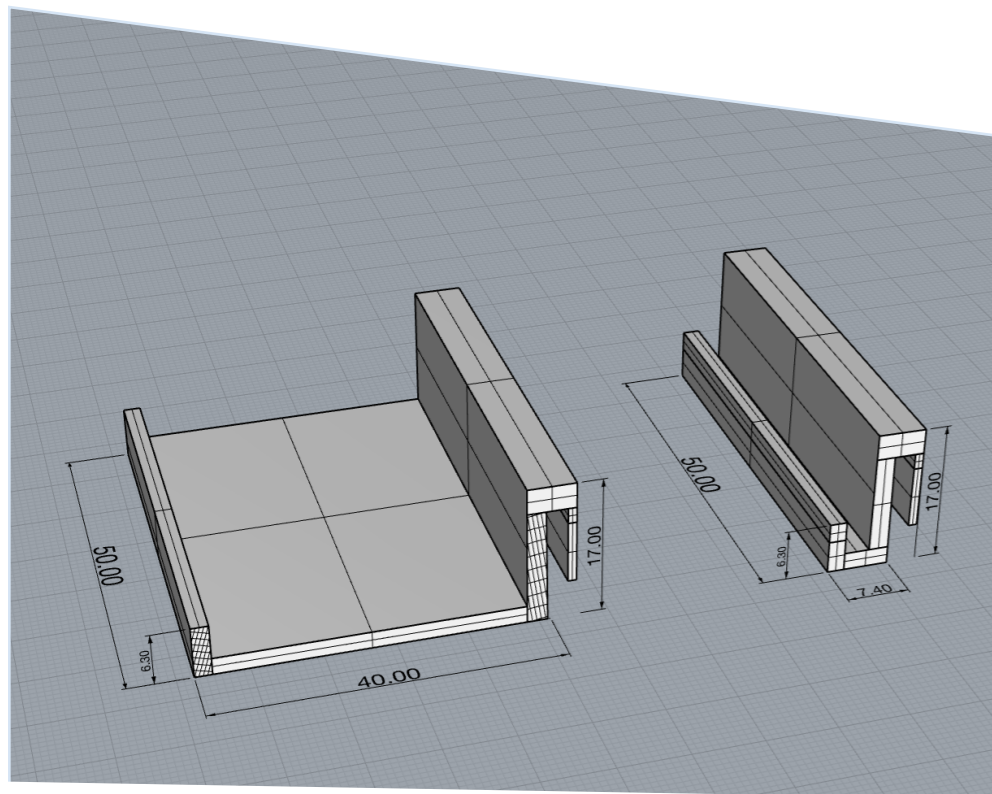
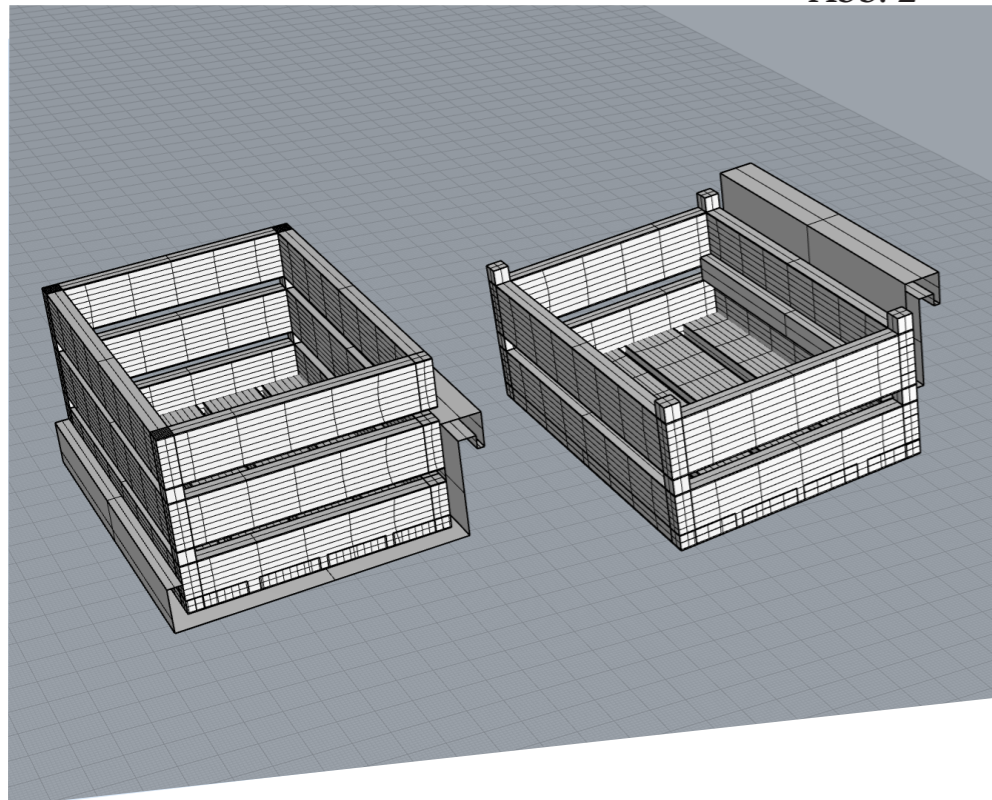

Maße in Zentimeter

1. Abbildung:
Metallhalterung
2 Größen

2. Abbildung:
Metallhalterung mit Kisten
2 Größen

3. Abbildung
Wand mit Einhängesystem



Abb. 3

MATERIALBESCHREIBUNGEN :

ÖKOLOGISCHE VERANTWORTUNG

Bei den Materialien haben wir auf umweltfreundliche sowie wiederverwertbare Hölzer geachtet. Eine bewusste Verwendung von Materialien generell war uns wichtig.

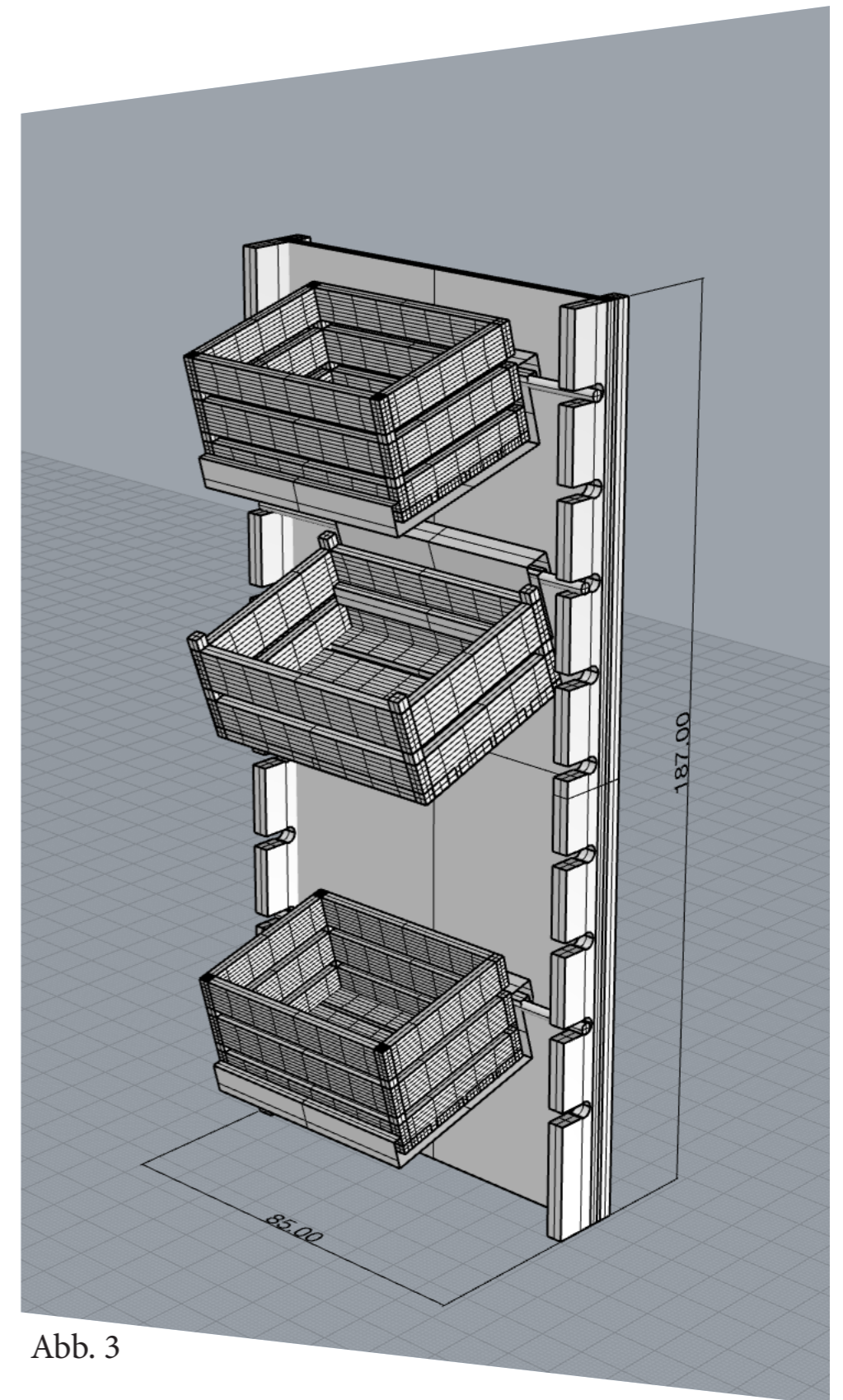
Unter- und Dachkonstruktion:

Konstruktionsholz 10x10cm

Äußere Verkleidung: Lärchenholzbretter

Inneres Wandsystem: Multiplex-Platten
Buche

Tür: Glastür

Fenster und Fensterflächen: Glas

Einhänge-Module: Metall

Einhängestangen: Edelstahlrohre



AUFBAU :

MONTAGEPLAN

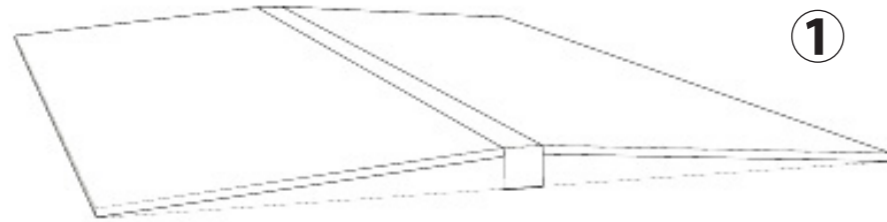

①

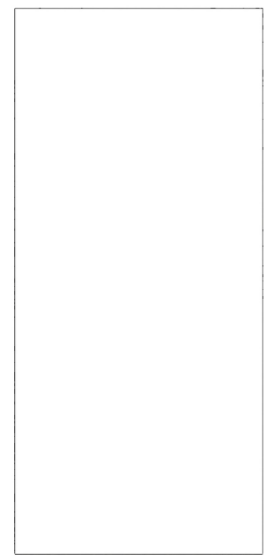

②

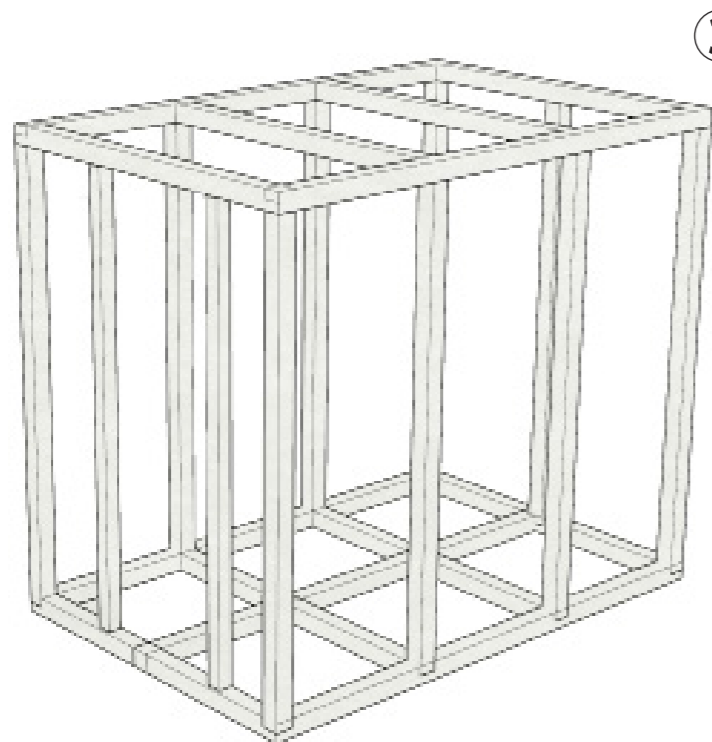

③

① Bitumen-Dachkonstruktion,
Dachentwässerung über an der
Fassade angebrachte Regenfallrohre

② Innenwände, 8x eingebaut

③ Unterkonstruktion von Boden
und Dach

④ Einzelteile des Wandsystems innen;
mit der Innenwand verbaut

⑤ Halterungen für Kisten;
2 verschiedene Größen

⑥ Außenverkleidung
(Holz-Sichtschalung)

④

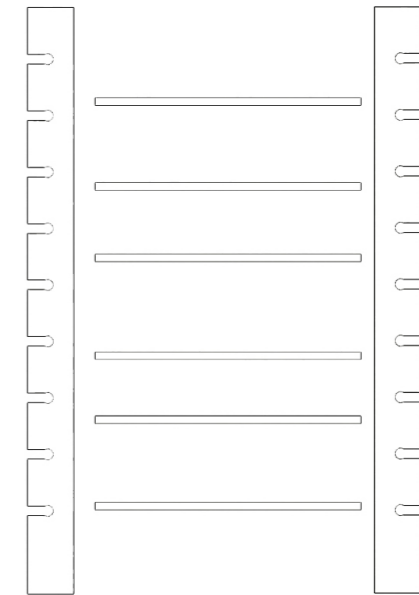

⑤

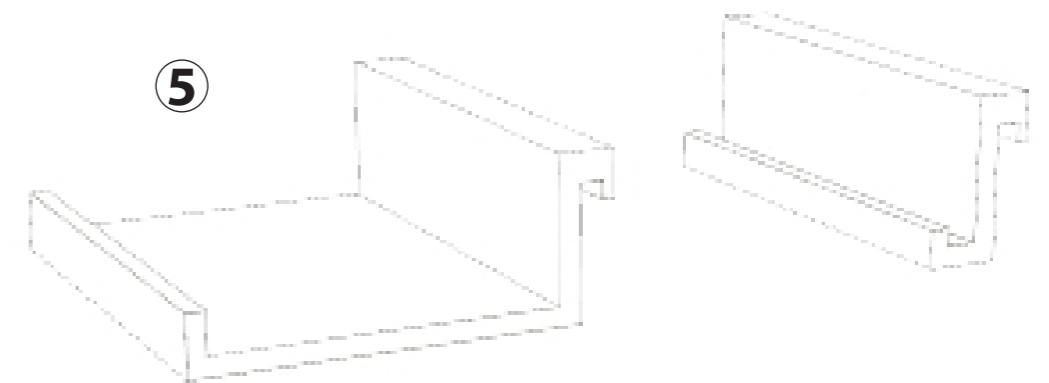

⑥

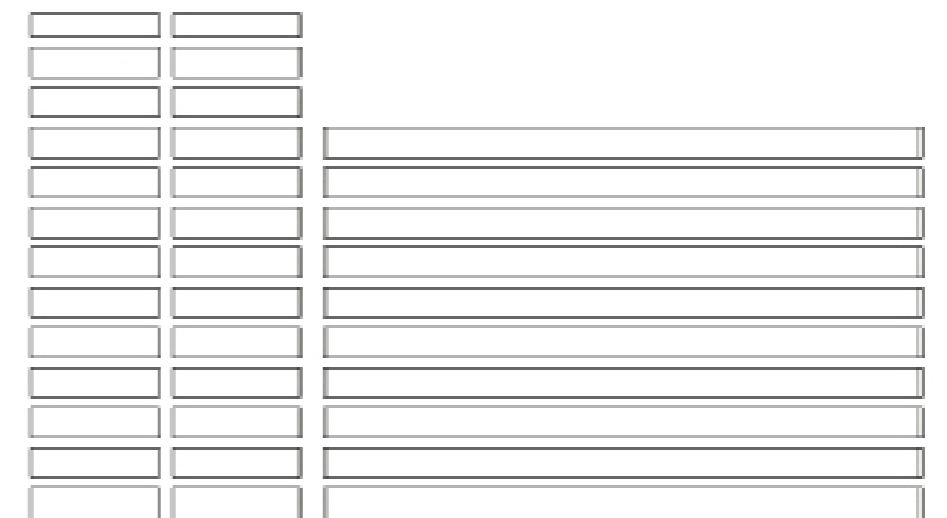

SPEISEKAMMER 21

